

System mycia opon MobyDick Plus 400 C-50P

Nr art. MDC-100-010-1

Ocynkowana ogniowo, jednostka myjąca z obiegiem wody i z osłonami przeciwbryzgowymi, zbiornikiem recyklingowym z przenośnikiem zgarniakowym, pompami i sterownikiem.

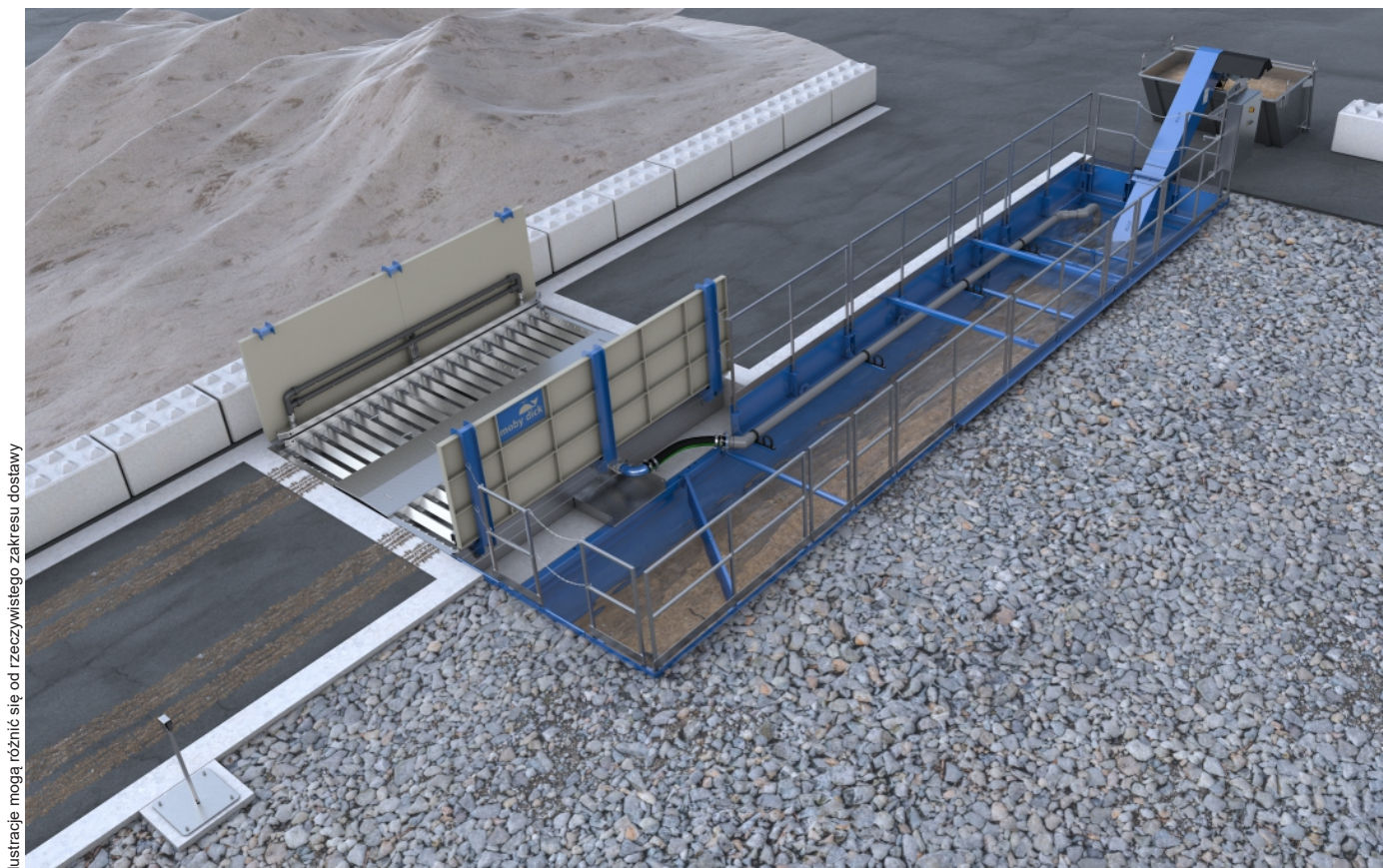

Ilustracje mogą różnić się od rzeczywistego zakresu dostawy

Plus 400 C-50P – model z naszej Standard Line

Plus - więcej możliwości spełniających wysokie wymagania

Seria Standard Line Plus zapewnia duży wybór mobilnych i stacjonarnych systemów mycia kół, które nadają się zwłaszcza do zastosowań o wysokiej częstotliwości pojazdów ciężarowych. Te nowoczesne linie przejazdowe oparte są na ponad 30-letnim doświadczeniu w zakresie działania systemów mycia kół, a poza klasycznymi zaletami MobyDick gwarantują również duży wybór opcji oraz atrakcyjny stosunek ceny do jakości. Wszystkie linie Plus są szybkie i łatwe w montażu, a działania związane z ich utrzymaniem ograniczono do minimum.

Opis działania

Samochód ciężarowy wjeżdża powoli do instalacji do mycia opon. Czujnik detekcji pojazdu automatycznie uruchamia proces mycia. Specjalnie opracowany system dysz obejmujący liczne dysze podłogowe i boczne zapewnia podczas obrotu koła intensywne czyszczenie wszystkich opon i całego podwozia. Położone wyżej obszary pojazdu jak okna i lusterka wsteczne nie są myte, tak by kierowca zachował widoczność. Efekt wędrowania generowany przez kątowniki powoduje dodatkowe mycie profili opon. Czas trwania procesu mycia można dobierać swobodnie zgodnie z określonymi warunkami eksploatacji za pomocą przełącznika czasowego zamontowanego w szafie sterowniczej. Brudna woda przepływa przez kanał powrotny z jednostki myjącej do bocznego zbiornika recyklingowego. Tutaj osadza się usunięty podczas mycia materiał stały. Woda zostaje poprowadzona nad ścianką rozdzielającą z wkładem siata do komory pompy. Tam za pomocą wytrzymałych pomp zanurzeniowych MobyPump zostaje przepompowana i ponownie wykorzystana. Przenośnik zgarniakowy transportuje osadzony materiał stały ze zbiornika recyklingowego.

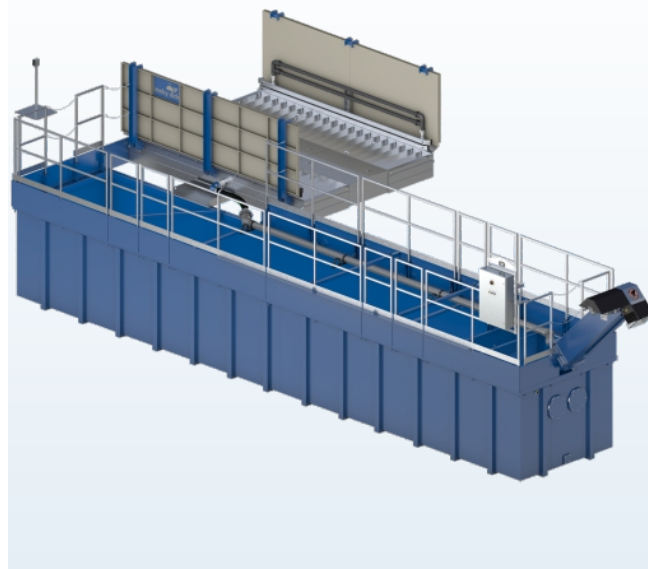
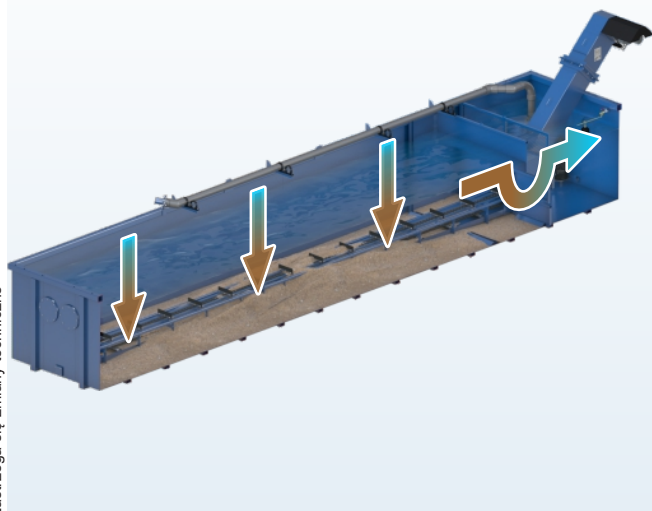

Recykling wody

We wszystkich instalacjach do mycia opon MobyDick woda jest wykorzystywana w obiegu zamkniętym. Woda jest uzdatniana w procesie sedymentacji w zbiorniku recyklingowym. Można przyspieszyć sedymentację dodając koagulant. Osadzony materiał stały jest w sposób ciągły transportowany przez przenośnik zgarniakowy ze zbiornika recyklingowego.

Specyfikacje (wymiar patrz rysunek)

• Długość przejazdu	400 cm
• Szerokość przejazdu	280 cm
• Maks. obciążenie osi	15,0 t
• Wysokość osłon przeciwbryzgowych	136 cm
• Dysze	130 szt.
• Ø dysz	7 mm
• Pojemność zbiornika recyklingowego	50,0 m ³
• Maksymalna wydajność pompy	2×2,5 m ³ /min
• Parametry przyłącza elektrycznego	12 kW/30 A
• Emisja hałasu	<75 dB
• Masa (w stanie gotowym do wysyłki)	9500 kg

Zakres dostawy

- Ocynkowana ogniowo, jednostka myjąca z obiegiem wody
- Osłona przeciwbryzgowa z każdej strony
- Podwójne belki dyszowe boczne z każdej strony
- Ocynkowany ogniowo kanał powrotny brudnej wody
- Szafa sterownicza
- Czujnik optyczny uruchamiania procesu mycia
- 2 pompy zanurzeniowe MobyPump
- Uchwyt pompy i orurowanie
- Zbiornik recyklingowy 50 C z przenośnikiem zgarniakowym
- Podwyższona krawędź do zbiornika recyklingowego, do wykończenia równo z poziomem terenu
- Mechanizm zabezpieczający przenośnika zgrzeblowego

Obszary zastosowania

Model Plus 400 C-50P może zmywać do 250 średnio zabrudzonych pojazdów ciężarowych dziennie.

W zależności od liczby pojazdów ciężarowych i stopnia zabrudzenia typowymi miejscami zastosowań są

- Place budowy
- Żwirownie i kamieniołomy
- Węzły betoniarskie
- Zakłady recyklingu
- Składowiska
- Porty
- Przemysł spożywczy
- Czyszczenie i dezynfekcja
- Inne zastosowania na zamówienie