

System mycia opon MobyDick Flex 400 MB

Nr art. MDK-A300-400MB

Mobilna, ocynkowana ogniowo jednostka myjąca, wyposażona w osłony przeciwbryzgowe, zbiornik ściekowy z pompą, zbiornik recyklingowy, technologię pomp, masywne rampy betonowe oraz system sterowania.



Ilustracje mogą różnić się od rzeczywistego zakresu dostawy

Flex 400 MB – model z naszej Standard Line

Flex – koncepcja modułowa dla branży budowlanej

Systemy mycia opon serii Flex zostały opracowane przez naszych inżynierów ze szczególnym uwzględnieniem branży budowlanej. Jednostka podstawowa koncepcji modułowej składa się z solidnej czterometrowej jednostki myjącej i zbiornika recyklingowego. Można go połączyć z przenośnikiem zgrzeblowym, pakietem mobilnym lub drugą jednostką bazową, tworząc osiem różnych systemów mycia opon o długości czterech lub ośmiu metrów. Wszystkie modele można szybko zainstalować i są one inspiracją dla tysięcy operatorów na całym świecie.

Opis funkcji

Samochód ciężarowy wjeżdża powoli na rampę myjni opon. Czujnik rejestracji pojazdu automatycznie wyzwala proces mycia. Zintegrowany system, składający się z dużej liczby dysz podłogowych i bocznych, zapewnia teraz podczas jednego obrotu koła dokładne czyszczenie wszystkich opon i całego podwozia. Wyżej położone obszary pojazdu, takie jak okna i lusterka boczne, nie są myte, zapewniając kierowcy dobrą widoczność. Wywołany przez profile kątowe efekt wałkowania wspiera dodatkowe oczyszczenie profili opon. W zależności od danych warunków, długość mycia może być swobodnie ustawiana za pomocą wbudowanego w szafkę rozdzielczą przełącznika czasowego. Przepływ brudnej wody odbywa się kanałem powrotnym z myjni do bocznego zbiornika ściekowego z pompą. Następnie jest ona stamtąd przenoszona za pomocą pompy mieszającej MobyPump do zbiornika recyklingowego. Tutaj osadza się zmyty materiał stały. Po przejściu wody pod przegrodą i nad ścianką działową z wkładem sitowym, jest ona kierowana do komory pompy. Tam jest ponownie wykorzystywana przez wytrzymałą pompę zanurzeniową MobyPump. Koparka lub samochód asenizacyjny/szambiarz usuwa osadzone ciała stałe ze zbiornika recyklingowego.

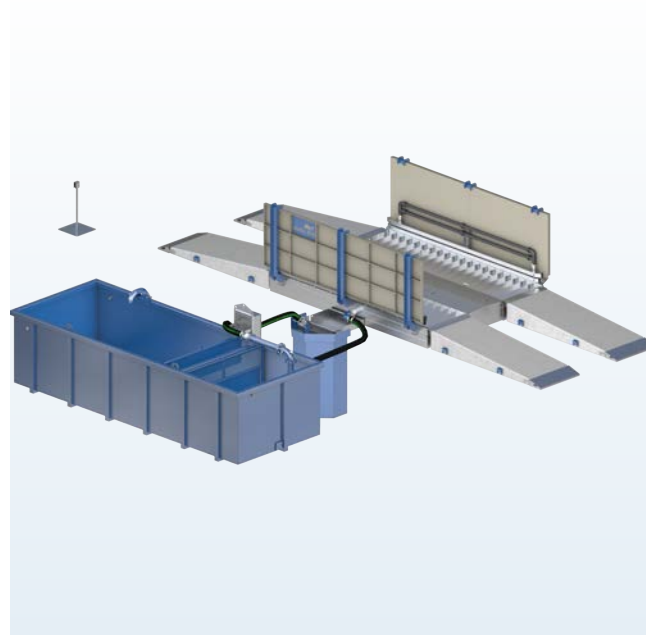
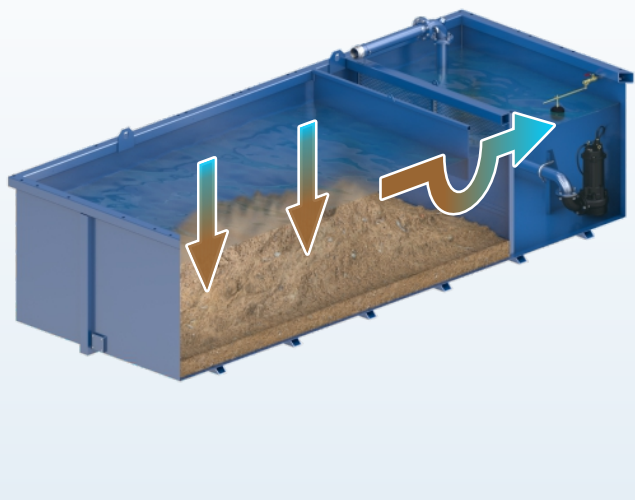

Recykling wody

We wszystkich instalacjach do mycia opon MobyDick woda jest prowadzona w obiegu zamkniętym. Woda jest uzdatniana w procesie sedymentacji w zbiorniku recyklingowym. Można przyspieszyć sedymentację dodając koagulant. Osadzony w zbiorniku recyklingowym materiał stały należy usuwać w regularnych odstępach czasu (w zależności od częstotliwości pracy instalacji) za pomocą koparki lub wozu aseptycznego.

Specyfikacje (wymiar patrz rysunek)

• Długość przejazdu	400 cm
• Szerokość przejazdu	280 cm
• Maks. obciążenie osi	15,0 t
• Wysokość osłon przeciwbryzgowych	136 cm
• Dysze	130 szt.
• Ø dysz	7 mm
• Pojemność zbiornika recyklingowego	20,0 m ³
• Maksymalna moc pompy	2x2,5 m ³ /min
• Parametry przyłącza elektrycznego	12 kW/30 A
• Emisja hałasu	< 75 dB
• Masa (w stanie gotowym do wysyłki)	14 500 kg

Zakres dostawy

- Ocynkowana ogniwo jednostka myjąca doprowadzająca wodę
- Osłona przeciwbryzgową (z każdej strony)
- Podwójna dysza boczna (z każdej strony)
- Ocynkowany ogniwo kanał powrotny do odprowadzania brudnej wody
- Szafa sterownicza
- Czujnik optyczny do wyzwalania procesu mycia
- 1 pompa zanurzeniowa MobyPump
- 1 pompa mieszająca MobyPump
- Wspornik pompy z orurowaniem
- Zbiornik recyklingowy 20 B
- Zbiornik ściekowy pompy
- 4 rampy do jednostki myjącej

Obszary zastosowania

Przepustowość modelu myjącego Flex 400 MB wynosi przeciętnie 100 średnio zabrudzonych samochodów ciężarowych dziennie.

Typowymi obszarami zastosowania są, w zależności od liczby samochodów ciężarowych i stopnia zabrudzenia

- Place budowy
- Żwirownie i kamieniołomy
- Betonownie
- Zakłady recyklingu
- Składowiska odpadów
- Urządzenia portowe
- Przemysł spożywczy
- Czyszczenie i dezynfekcja
- Inne obszary dostępne na żądanie